

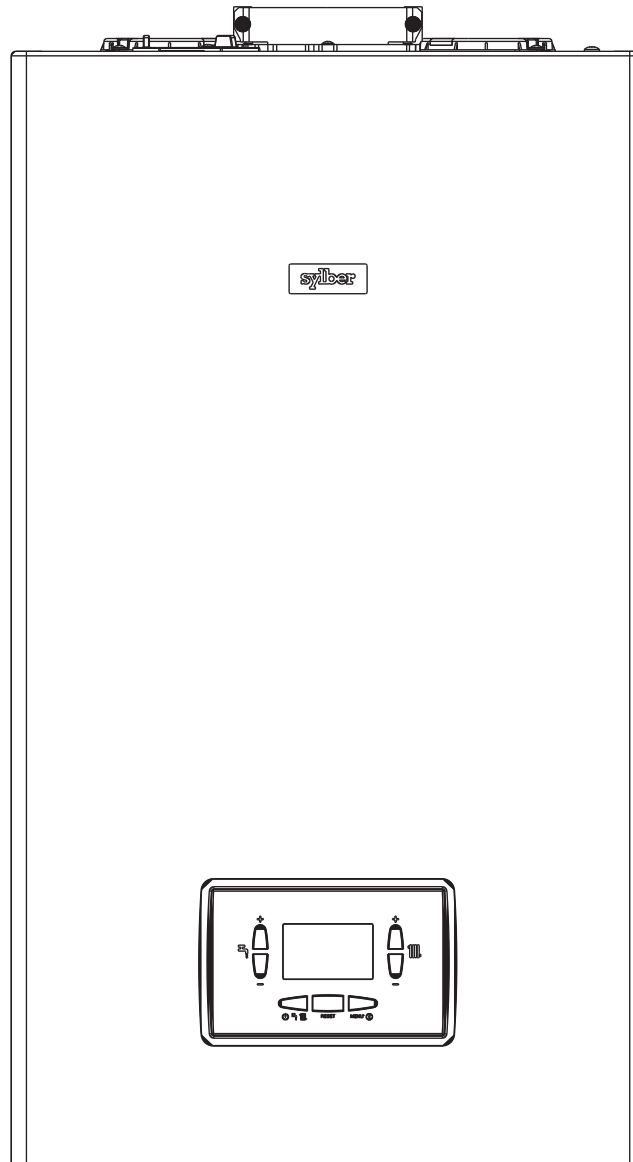

Caldaie condensing  
Murali eco condensing

## SCHEDA TECNICA



**CONICA K**

A Carrier Company

**syber**



# Sommario

Descrizione prodotto.....	4
Dati tecnici .....	5
Dimensioni e schemi .....	9
Pannello di comando.....	12
Aspirazione aria e scarico fumi .....	13
Guida al capitolato.....	17

# Descrizione prodotto

## Conica K

CONICA K è la soluzione Sylber pensata per le esigenze installative in cui lo spazio fa la differenza e per un comfort senza compromessi. CONICA K si distingue per compattezza (solo 249 mm di profondità sul modello 25 kW), flessibilità applicativa e ampia disponibilità di accessori che garantiscono la compatibilità e retrocompatibilità anche nei box Sylber più piccoli.

Lo scambiatore primario, interamente realizzato in acciaio inox, con accessibilità frontale alla camera di combustione, e lo scambiatore a piastre ottimizzato, assicurano la massima efficienza e affidabilità nel tempo e garantiscono un comfort elevato, sia in riscaldamento che in sanitario.

- Installazione universale: specifica per l'incasso in box, all'interno dell'abitazione e all'esterno in luogo parzialmente protetto (grado di protezione elettrica IPX5D).
- Soluzione ideale per la nuova edilizia e la sostituzione, grazie all'ampia gamma di accessori e kit specifici per l'incasso anche in piccoli box preesistenti.
- Scambiatore condensante in acciaio inox di comprovata efficienza e affidabilità e con accesso frontale per una facile manutenzione e pulizia della camera di combustione.
- Scambiatore sanitario high performance che assicura disponibilità di acqua calda in tempi brevi e un'ottima stabilità della temperatura di erogazione.
- Interfaccia utente digitale semplice e intuitiva con display LCD retroilluminato per comunicazione diretta mediante testi multilingue e icone rappresentative.
- Predisposizione per il collegamento con i comandi Hi, Comfort.
- Vaso espansione da 9 litri sui modelli 30 kW.
- Ampio range di modulazione 1:8.
- Possibilità di integrazione in sistemi ibridi Sylber, gestiti via Bus da Energy Manager REC 10MH.
- Progettata per funzionare con miscele di gas naturale e idrogeno, fino a un massimo del 20%.
- Modelli di caldaia certificati per funzionare anche con GPL e aria propanata mediante kit optional disponibili come accessorio.



# Dati tecnici

## Tabella dati tecnici

Descrizione	Unità	Conica					
		25K			30K		
		G20	G230	G31	G20	G230	G31
<b>Riscaldamento</b>							
Portata termica nominale (***)	kW-kcal/h	20,00-17.200			25,00-21.500		
Potenza termica nominale (80°/60°)	kW-kcal/h	19,38-16.667			24,38-20,963		
Potenza termica nominale (50°/30°)	kW-kcal/h	20,92-17.991			26,78-23,027		
Portata termica ridotta	kW-kcal/h	3,10-2.666	5,00-4.300		3,95-3.397		5,00-4.300
Potenza termica ridotta (80°/60°)	kW-kcal/h	2,94-2.525	4,74-4.076		3,79-3.261		4,81-4.132
Potenza termica ridotta (50°/30°)	kW-kcal/h	3,04-2.613	4,91-4.218		4,09-3.519		5,19-4.459
Potenza termica nominale Range Rated (Qn)	kW-kcal/h	20,00-17.200			25,00-21.500		
Portata termica minima Range Rated (Qm)	kW-kcal/h	8,20-7.052		8,20-7.052	12,00-10.320		12,00-10.320
<b>Sanitario</b>							
Portata termica nominale (***)	kW-kcal/h	25,00-21.500			30,00-25.800		
Potenza termica nominale (*)	kW-kcal/h	25,00-21.500			30,00-25.800		
Portata termica ridotta	kW-kcal/h	3,10-2.666	5,00-4.300		3,95-3.397		5,00-4.300
Potenza termica ridotta (*)	kW-kcal/h	3,10-2.666	5,00-4.300		3,95-3.397		5,00-4.300
Rendimento utile Pn max - Pn min (80°/60°)	%	96,9-94,7			97,5-96,0		
Rendimento di combustione	%	97,2			97,7		
Rendimento utile Pn max - Pn min (50°/30°)	%	104,6-98,0			107,1-103,6		
Rendimento utile 30% Pn max (30° ritorno)	%	109,1			108,8		
Rendimento a P media Range Rated (80°/60°)	%	97,0			97,3		
Rendimento a P media Range Rated 30% (30° ritorno)	%	109,3			109,0		
Potenza elettrica complessiva (max potenza risc. - san.)	W	62 - 95			85 - 102		
Potenza elettrica circolatore (1.000 l/h)	W	42			42		
<b>Categoria</b>		II2HY20M3P			II2HY20M3P		
Tensione di alimentazione	V-Hz	230-50			230-50		
Grado di protezione	IP	X5D			X5D		
Perdite all'arresto	W	30			32		
Perdite al camino con bruciatore spento - bruciatore acceso	%	0,09-2,80			0,08-2,26		
<b>Esercizio riscaldamento</b>							
Pressione massima	bar	3			3		
Pressione minima per funzionamento standard	bar	0,25-0,45			0,25-0,45		
Temperatura massima	°C	90			90		
Campo selezione temperatura H2O riscaldamento (Std/bassa temp.)	°C	20÷80/20÷45			20÷80/20÷45		
Pompa: prevalenza massima disponibile per l'impianto alla portata di	mbar	340			340		
Vaso d'espansione a membrana	l/h	1.000			1.000		
Vaso d'espansione a membrana	l	8			9		
Prearica vaso di espansione (riscaldamento)	bar	1			1		
<b>Esercizio sanitario</b>							
Pressione massima	bar	8			8		
Pressione minima	bar	0,5			0,5		
Quantità di acqua calda con Δt 25° C	l/min	14,3			17,2		
con Δt 30° C	l/min	11,9			14,3		
con Δt 35° C	l/min	10,2			12,3		
Portata minima acqua sanitaria	l/min	2			2		
Campo di selezione della temperatura H2O sanitaria	°C	37-60			37-60		
Regolatore di flusso	l/min	10			12		

Descrizione	Unità	Conica					
		25K			30K		
		G20	G230	G31	G20	G230	G31
<b>Pressione gas</b>							
Pressione nominale gas naturale (G20 - I2H)	mbar	20	-	-	20	-	-
Pressione nominale MTN-H (G20.2 - I2Y20)	mbar	20	-	-	20	-	-
Pressione nominale Aria Propano (G230 - I2M)	mbar	-	20	-	-	20	-
Pressione nominale GPL (G31 - I3P)	mbar	-	-	37	-	-	37
<b>Collegamenti idraulici</b>							
Entrata - uscita riscaldamento	Ø	3/4"			3/4"		
Entrata - uscita sanitario	Ø	1/2"			1/2"		
Entrata gas	Ø	3/4"			3/4"		
<b>Dimensioni caldaia</b>							
Altezza al mantello	mm	740			740		
Larghezza	mm	420			420		
Profondità	mm	250			275		
Peso caldaia	kg	31			33		
<b>Portate riscaldamento</b>							
Portata aria	Nm3/h	24,298	24,120	24,819	30,372	30,150	31,024
Portata fumi	Nm3/h	26,304	26,454	26,370	32,880	33,068	32,963
Portata massica fumi (max-min)	g/s	9,086-1,408	9,327-1,446	9,297-2,324	11,357-1,794	11,658-1,842	11,621-2,324
<b>Portate sanitario</b>							
Portata aria	Nm3/h	30,372	30,150	31,024	36,447	36,180	37,228
Portata fumi	Nm3/h	32,880	33,068	32,963	39,456	39,681	39,555
Portata massica fumi (max-min)	g/s	11,357-1,408	11,658-1,446	11,621-2,324	13,629-1,794	13,990-1,842	13,946-2,324
<b>Prestazioni ventilatore</b>							
Prevalenza residua tubi concentrici 0,85 m	Pa	60			60		
Prevalenza residua tubi separati 0,5 m	Pa	180			190		
Prevalenza residua caldaia senza tubi	Pa	186			196		
<b>Tubi scarico fumi concentrici</b>							
Diametro	mm	60-100			60-100		
Lunghezza massima	m	5,85			4,85		
Perdita per l'inserimento di una curva 45°/90°	m	1,3/1,6			1,3/1,6		
<b>Foro di attraversamento muro (diametro)</b>							
Diametro	mm	105			105		
Lunghezza massima	m	14			12		
Perdita per l'inserimento di una curva 45°/90°	m	1/1,5			1/1,5		
Foro di attraversamento muro (diametro)	mm	130			130		
<b>Tubi scarico fumi separati</b>							
Diametro	mm	80			80		
Lunghezza massima	m	52+52 sistema sdoppiato standard o con adattatore 33+33 sistema sdoppiato compatto			45+45 sistema sdoppiato standard o con adattatore 27+27 sistema sdoppiato compatto		
Perdita per l'inserimento di una curva 45°/90°	m	1/1,5			1/1,5		
<b>Installazione forzata aperta B23P-B53P</b>							
Diametro	mm	80			80		
Lunghezza massima tubo di scarico	m	48			40		
Nox		classe 6			classe 6		
<b>Valori di emissioni a portata massima e minima (**)</b>							
<b>Massimo-minimo</b> CO s.a. inferiore a	p.p.m.	140-10	80-10	140-30	150-10	130-10	150-20
CO2	%	9,0-9,0	10,0-10,0	10,0-10,0	9,0-9,0	10,0-10,0	10,0-10,0
NOx s.a. inferiore a	p.p.m.	50-30	50-50	40-40	50-40	50-50	40-50
T fumi	°C	77-64	78-61	81-63	70-63	71-59	72-60

(\*) Valore medio tra varie condizioni di funzionamento in sanitario

(\*\*) Verifica eseguita con tubo concentrico Ø 60-100 lunghezza 0,85 m. - in riscaldamento temperature acqua 80-60°C - valori misurati con mantello completamente chiuso

(\*\*\*) La portata termica con gas G20.2 (I2Y20) subisce un depotenziamento:

- 25C: Portata termica nominale in riscaldamento = 18kW; Portata termica nominale in sanitario = 23kW.

- 30C: Portata termica nominale in riscaldamento = 23kW; Portata termica nominale in sanitario = 27,5kW.

I dati espressi non devono essere utilizzati per certificare l'impianto; per la certificazione devono essere utilizzati i dati indicati nel "Libretto Impianto" misurati all'atto della prima accensione.

## Tabella dati tecnici regolamenti ErP

Descrizione	Simbolo	Unità	Conica 25 C	Conica 30 C
Classe di efficienza energetica stagionale del riscaldamento d'ambiente			A	A
Classe di efficienza energetica di riscaldamento dell'acqua			A	A
<b>Potenza termica utile</b>				
Potenza nominale riscaldamento	Pn	kW	19	24
Alla potenza termica nominale e a un regime di alta temperatura (*)	P4	kW	19,4	24,4
Al 30% della potenza termica nominale e a un regime di bassa temperatura (**)	P1	kW	6,5	8,2
<b>Efficienza</b>				
Efficienza energetica stagionale del riscaldamento d'ambiente	$\eta_s$	%	93	93
Alla potenza termica nominale e a un regime di alta temperatura (*)	$\eta_4$	%	87,3	87,6
Al 30% della potenza termica nominale e a un regime di bassa temperatura (**)	$\eta_1$	%	98,5	98,2
<b>Consumi elettrici ausiliari</b>				
A pieno carico	elmax	W	32,0	38,0
A carico parziale	elmin	W	12,0	12,0
In modalità Standby	PSB	W	3,0	3,0
<b>Altri parametri</b>				
Perdite termiche in modalità standby	Pstby	W	30,0	32,0
Consumo energetico annuo	QHE	GJ	42	56
Livello della potenza sonora all'interno	LWA	dB	50	53
Emissioni di ossidi d'azoto	NOx	mg/kWh	22	22
<b>Acqua calda sanitaria</b>				
Profilo di carico dichiarato			XL	XL
Consumo giornaliero di energia elettrica	Qelec	kWh	0,133	0,152
Consumo annuo di energia elettrica	AEC	kWh	29	33
Efficienza energetica di riscaldamento dell'acqua	$\eta_{wh}$	%	84	84
Consumo giornaliero di combustibile	Qfuel	kWh	23,183	23,306
Consumo annuo di combustibile	AFC	GJ	18	18

(\*) Regime di alta temperatura: 60°C al ritorno e 80°C alla mandata della caldaia.

(\*\*) Regime di bassa temperatura: per caldaie a condensazione 30°C, per caldaie a bassa temperatura 37°C, per altri apparecchi di riscaldamento 50°C di temperatura di ritorno.

## Tabella legge 10

Descrizione	Unità	Conica 25 C	Conica 30 C
<b>Potenza termica massima riscaldamento</b>			
Utile (80/60 °C)	kW	19,38	24,38
Utile (50/30 °C)	kW	20,92	26,78
Focolare	kW	20,00	25,00
<b>Potenza termica minima</b>			
Utile G20 / G31 (80/60 °C)	kW	2,94 / 4,74	3,79 / 4,81
Utile G20 / G31 (50/30 °C)	kW	3,04 / 4,91	4,09 / 5,19
Focolare G20 / G31	kW	3,10 / 5,00	3,95 / 5,00
<b>Rendimenti</b>			
Utile Pn max - Pn min (80/60 °C)	%	96,9 / 94,7	97,5 / 96,0
Utile Pn max - Pn min (50/30 °C)	%	104,6 / 98,0	107,1 / 103,6
Utile 30% Pn max (ritorno 30 °C)	%	109,1	108,8
Perdite al camino con bruciatore spento-bruciatore acceso	%	0,09-2,80	0,08-2,26
Perdite al camino con bruciatore acceso al minimo	%	2,87	2,40
Perdite al mantello con bruciatore acceso	%	0,30	0,24
Portata fumi G20 (max)	g/s	9,086	11,357
Eccesso d'aria G20 (max)	%	1,408	1,794
<b>Valori di emissioni a portata max e min gas G20 (*)</b>			
Massimo	CO s.a. inferiore a	p.p.m.	140
	CO <sub>2</sub>	%	9,0
	NOx (EN 677)	p.p.m.	50
	Temperatura fumi	°C	77
Minimo	CO s.a. inferiore a	p.p.m.	10
	CO <sub>2</sub>	%	9,0
	NOx (EN 677)	p.p.m.	30
	Temperatura fumi	°C	64
<b>Classe NOx (UNI EN 15502-1/15)</b>			6
<b>Potenza elettrica circolatore</b>		W	62
<b>Potenza elettrica complessiva riscaldamento</b>		W	95
<b>Potenza elettrica complessiva sanitario</b>		W	42

(\*) Verifica eseguita con tubo concentrico Ø 60-100 mm lunghezza 0,85 m; temperature acqua 80-60 °C.

I dati espressi non devono essere utilizzati per certificare l'impianto; per la certificazione devono essere utilizzati i dati indicati nel "Libretto Impianto" misurati all'atto della prima accensione.

## Prevalenza residua circolatore

La caldaia è equipaggiata di circolatore modulante ad alta efficienza già collegato idraulicamente ed elettricamente, le cui prestazioni utili disponibili sono indicate nei grafici di seguito riportati. La modulazione è gestita da scheda attraverso il parametro P4.05 - livello di accesso INSTALLATORE. La caldaia è dotata di un sistema antibloccaggio che avvia un ciclo di funzionamento ogni 24 ore di sosta in qualsiasi stato di funzionamento. La funzione "antibloccaggio" è attiva solo se la caldaia è alimentata elettricamente.

**Circolatore 6 m (curva di serie)**

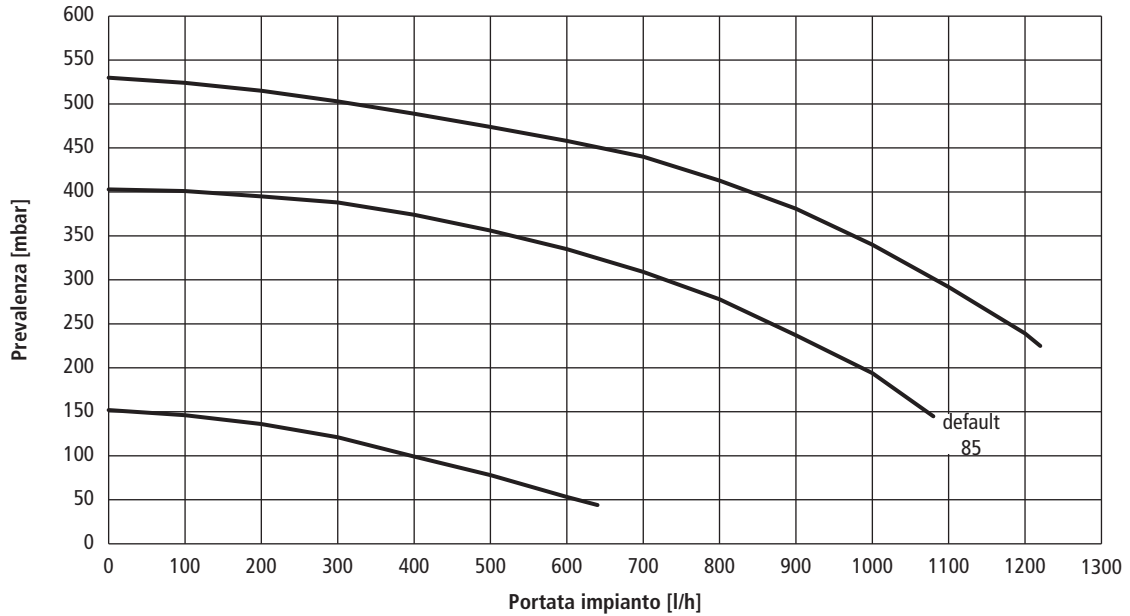

**Circolatore 7 m (accessorio)**

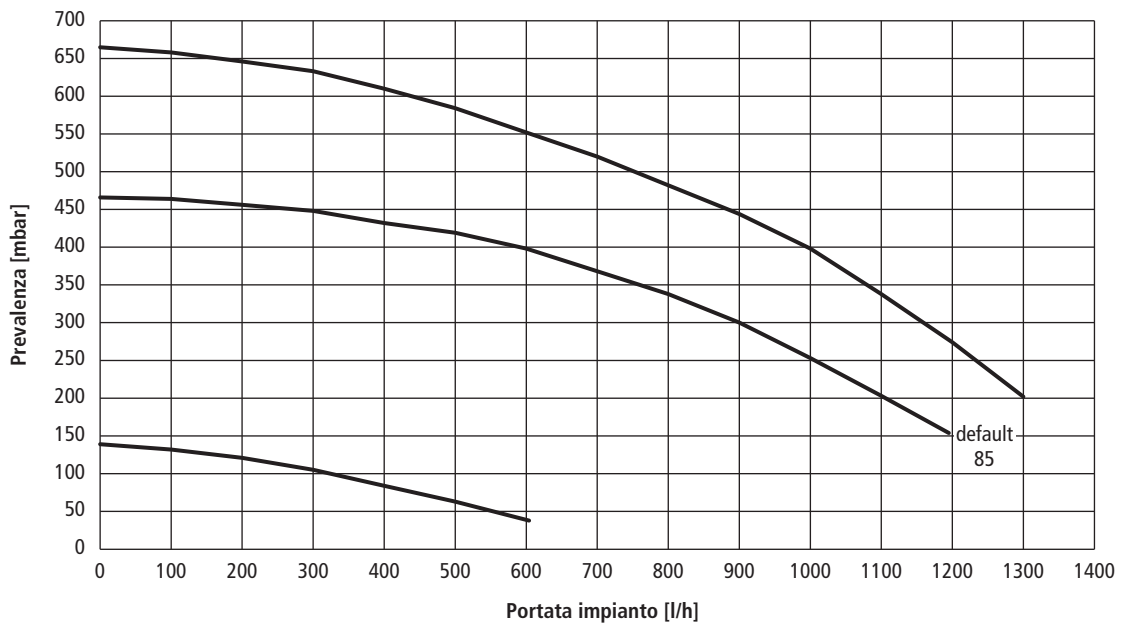

# Dimensioni e schemi

## Dimensioni di ingombro

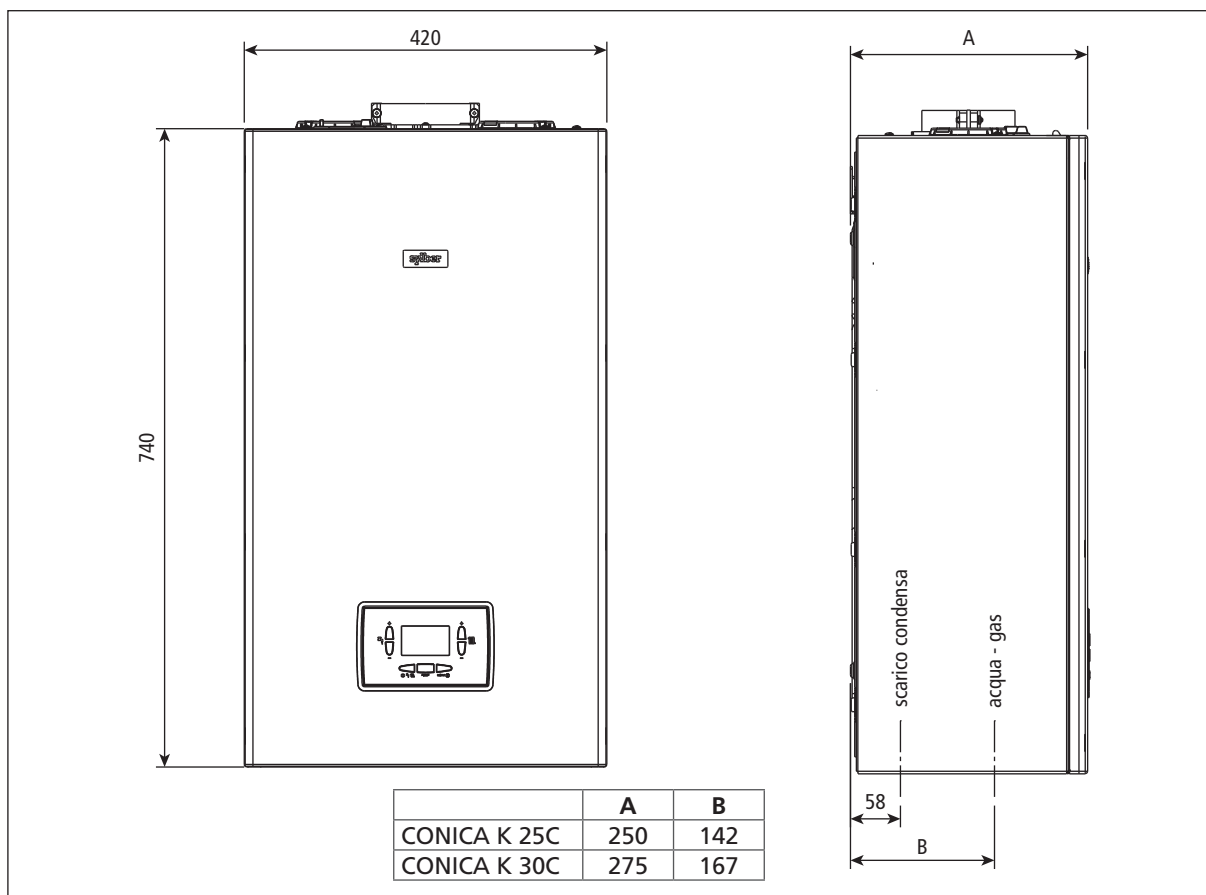

## Circuito idraulico

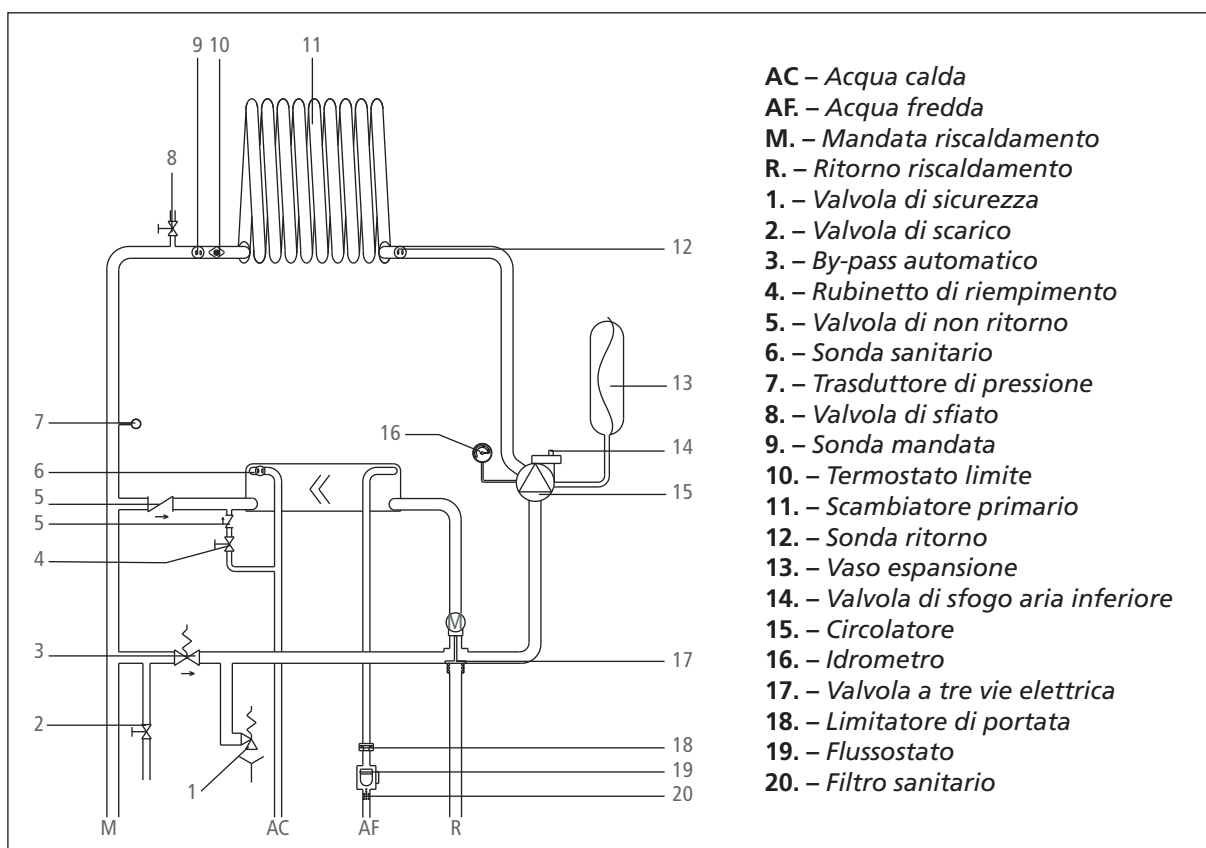

## Collegamenti idraulici

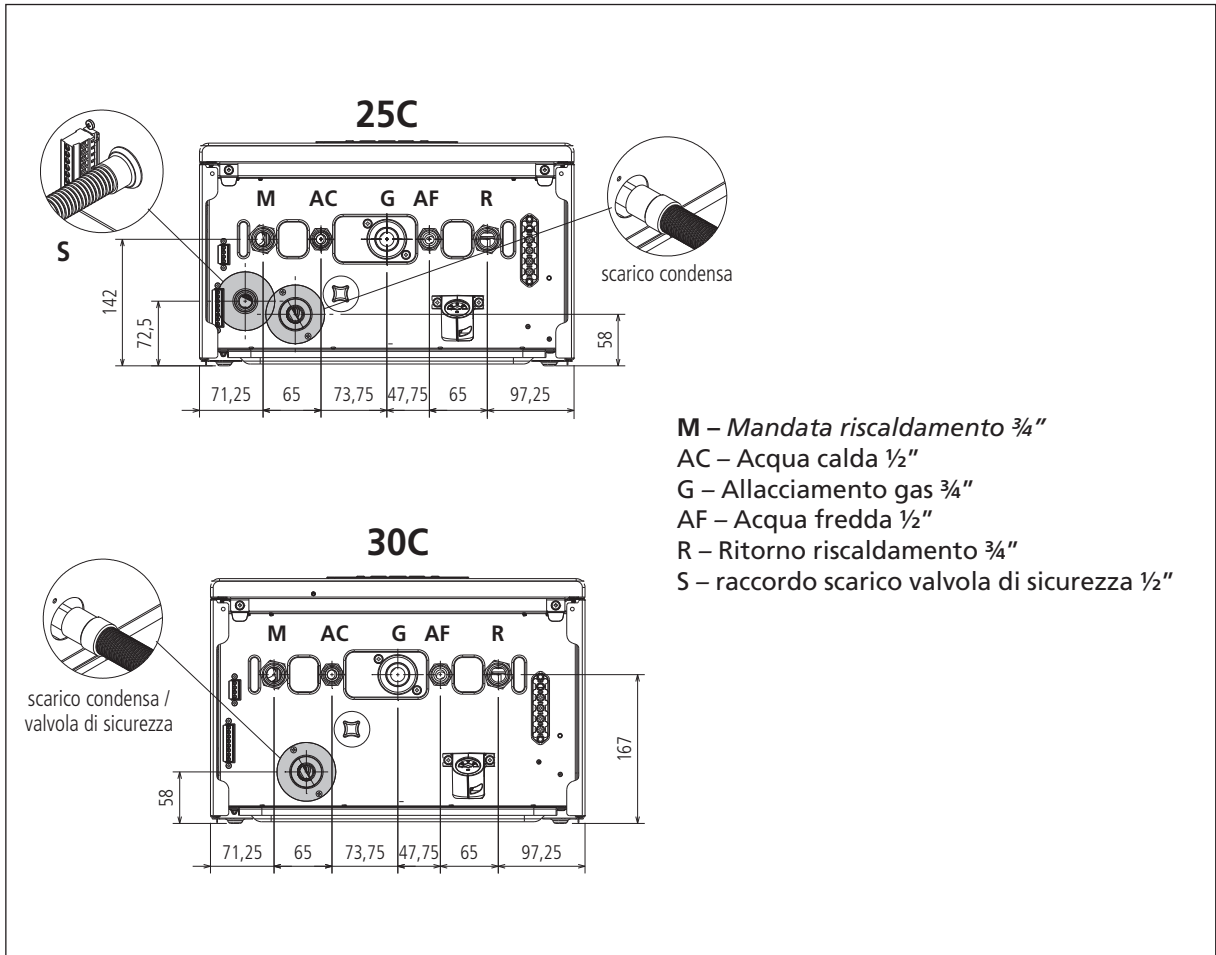

## Collegamento elettrico

### Collegamenti a bassa tensione

Effettuare le connessioni elettriche bassa tensione come segue:

- utilizzare i connettori forniti a corredo:
  - connettore ModBus 4 poli per segnale BUS 485 (- A B +).
  - connettore 8 poli per segnali TBT - TA -OT+ - SE.

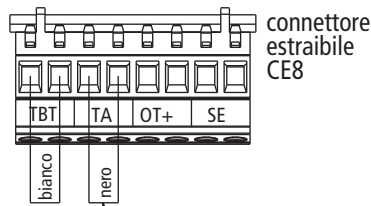
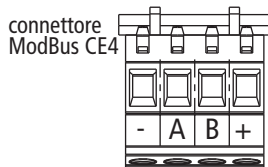

Utilizzare contatto privo di tensione

CE4 (- A B +)	Bus 485
CE8 TBT	Termostato bassa temperatura
TA	Termostato ambiente (contatto privo di tensione)
OT+	Open therm
SE	Sonda esterna

- Effettuare i collegamenti elettrici utilizzando il connettore desiderato come indicato nel disegno di dettaglio
- Una volta effettuati i collegamenti elettrici inserire correttamente il connettore nella sua controparte.
- Si consiglia di utilizzare conduttori di sezione non superiore a 0,5 mm<sup>2</sup>.
- In caso di collegamento TA o TBT rimuovere i relativi ponticelli presenti in morsettiera.

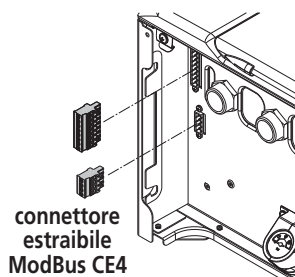

## Collegamento TBoll o SBoll

Per il collegamento termostato bollitore e sonda bollitore accedere alla scheda di caldaia come indicato di seguito:

- Rimuovere il mantello secondo.
- Sollevare delicatamente e ruotare il cruscotto per liberarlo dai ganci laterali.

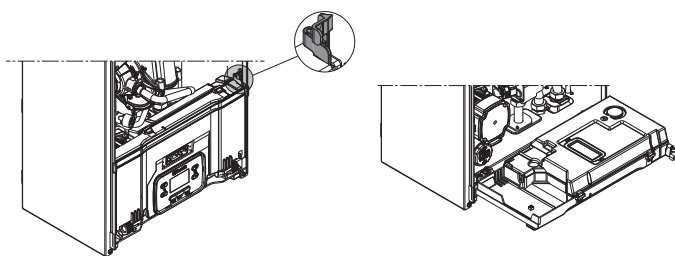

- Sollevare delicatamente e ruotare il cruscotto per liberarlo dai ganci laterali.

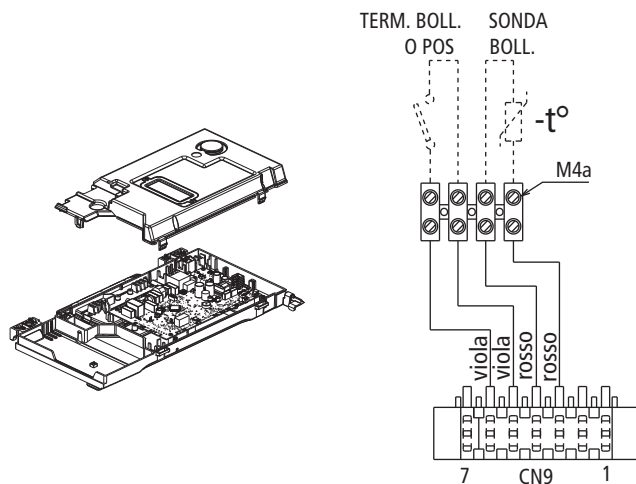

- Collegare TBOLL e SBOLL a M4a come indicato in figura.
- Nella configurazione caldaia+bollitore esterno con sonda - CASO C - aggiungere un cavallotto sull'ingresso TERM BOLL della morsetteria M4a.

## ACCESSORI

X6	CE8	CE8	CE8	X2	X21	CE8	CE4	CE4
L-N resistenze antigelo	TA (termostato ambiente)	OT+	SE (sonda esterna)	Remotazione allarme	Valvola di zona o pompa supplementare	TBT Termostato bassa temperatura	Controllo zona dir/ mix	CE4=Moduli Hybrid



## Pannello di comando

Il pannello comandi ha la funzione di interfaccia macchina, visualizza le impostazioni relative al sistema e rende possibile l'accesso ai parametri. Sul display è normalmente riportata la temperatura della sonda mandata a meno che sia in corso una richiesta in sanitario, in questo caso viene visualizzata la temperatura sonda sanitario; dopo 60 sec che non viene toccato nessun tasto l'interfaccia visualizza l'ora corrente (retroilluminazione spenta).

Il MENU di configurazione è organizzato secondo una struttura ad albero multi livello. Per ciascun sotto menu è stato definito un livello di accesso: livello UTENTE sempre disponibile; livello TECNICO protetto da password.

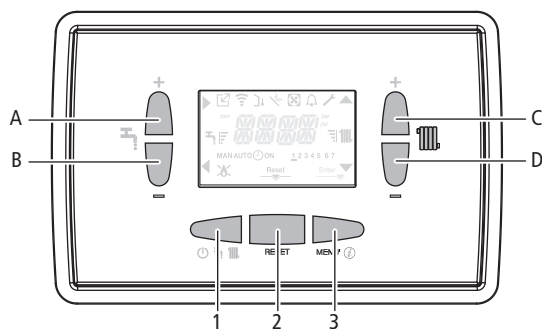
Alcune delle informazioni potrebbero non essere disponibili in funzione del livello di accesso, dello stato macchina o della configurazione del sistema.



- A** È normalmente utilizzato per incrementare il valore di temperatura acqua calda sanitaria, quando evidenziata la freccia ► svolge invece la funzione di conferma
- B** È normalmente utilizzato per decrementare il valore di temperatura acqua calda sanitaria, quando evidenziata la freccia ◀ svolge la funzione di backannulla
- A + B** Accesso alle funzioni comfort sanitario e attivazione funzione Biberon
- C** È normalmente utilizzato per incrementare il valore di temperatura acqua riscaldamento, quando evidenziata la freccia ▲ permette di muoversi all'interno del menu **P1**
- D** È normalmente utilizzato per decrementare il valore di temperatura acqua riscaldamento, quando evidenziata la freccia ▼ permette di muoversi all'interno del menu **P1**
- A + C** Accesso al menu impostazione dell'orologio
- 1** Utilizzato per modificare lo stato di funzionamento della caldaia (OFF, ESTATE e INVERNO)
- 2** Utilizzato per l'azzeramento dello stato di allarme o per interrompere il ciclo di sfiato
- 3** Utilizzato per accedere ai menu INFO e **P1**. Quando sul display è visualizzata l'icona , il tasto assume la funzione di ENTER e viene utilizzato per confermare il valore impostato durante la programmazione di un parametro tecnico
- 1 + 3** Blocco e sblocco tasti
- 2 + 3** Quando la caldaia è in stato OFF serve per attivare la funzione analisi combustione (CO)
-  Indica la connessione a un dispositivo a distanza (OTBus o RS485)



Indica la connessione a un dispositivo WIFI



Indica la presenza di una sonda esterna



Indica l'attivazione di funzioni speciali sanitario o la presenza di impianto per la gestione del solare termico



Indica il collegamento ad una pompa di calore (non utilizzato su questo modello)



Icona che si accende a fronte di un allarme



Si accende in caso di anomalia unitamente all'icona , ad esclusione degli allarmi fiamma e acqua



Indica presenza di fiamma, in caso di blocco fiamma l'icona si presenta 



Si accende in presenza di allarmi che richiedono un intervento di sblocco manuale da parte dell'operatore



Si accende quando è richiesta un'operazione di conferma



Quando l'icona è attiva, indica che è attiva la funzione "conferma" del tasto **A**



Quando l'icona è attiva, indica che è attiva la funzione "back annulla" del tasto **B**



Quando l'icona è attiva, è possibile navigare nel menu o incrementare il valore del parametro selezionato



Quando l'icona è attiva, è possibile navigare nel menu o decrementare il valore del parametro selezionato



L'icona si accende se riscaldamento attivo, lampeggia se richiesta riscaldamento in corso



L'icona si accende se sanitario attivo, lampeggia se richiesta sanitario in corso



Indicano il livello di set point impostato (1 tacca valore minimo, 4 tacche valore massimo)

**1234567**

Indica i giorni della settimana

**AUTO ON**

Non disponibile su questo modello

**MAN ON**

Non disponibile su questo modello

**MAN OFF**

Non disponibile su questo modello

# Aspirazione aria e scarico fumi

## Scarico fumi ed aspirazione aria comburente

Per l'evacuazione dei prodotti combusti riferirsi alla normativa UNI7129-7131. Ci si deve inoltre sempre attenere alle locali norme dei Vigili del Fuoco, dell'Azienda del Gas ed alle eventuali disposizioni comunali. È indispensabile per l'estrazione dei fumi e l'adduzione dell'aria comburente della caldaia che siano impiegate solo tubazioni originali (tranne tipo C6 purché certificate) e che il collegamento avvenga in maniera corretta come indicato dalle istruzioni fornite a corredo degli accessori fumi. Ad una sola canna fumaria si possono collegare più apparecchi a condizione che tutti siano del tipo a condensazione.

Tabella lunghezza condotti aspirazione / scarico	Diametro (Ø - mm)	Lunghezza rettilinea massima				Perdita di carico	
		25 C		30 C		Curva 45°	Curva 90°
Sdoppiato B23P-B53P	80	48 m		40 m		1 m	1,5 m
Concentrico	60-100	orizzontale	5,85	orizzontale	4,85	1,3 m	1,6 m
		verticale	6,85	verticale	5,85		
Concentrico	80-125	14 m		12 m		1 m	1,5 m
Sdoppiatore	80-80	52+52 m		45+45 m		1 m	1,5 m
Sdoppiatore compatto	80-80	33+33 m		27+27 m		1 m	1,5 m

La figura riporta la vista dall'alto delle caldaie con le quote di riferimento per l'interasse dell'uscita fumi, rispetto alla piastra di supporto caldaia.

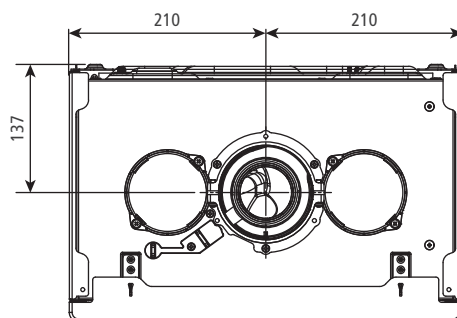

Prevedere un'inclinazione del condotto scarico fumi di 3° verso la caldaia.

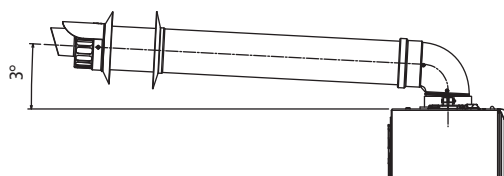

## Configurazione scarico fumi

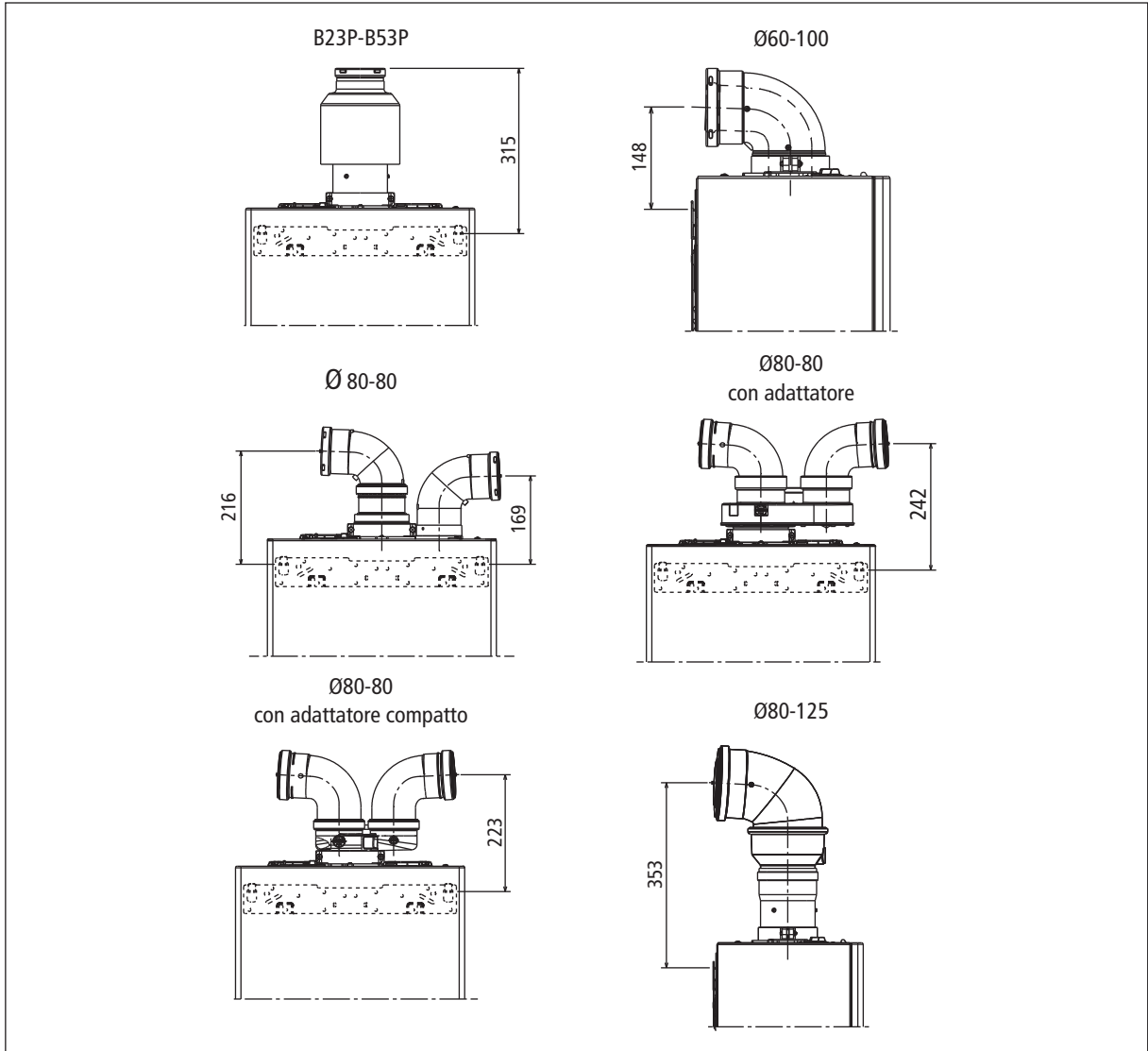

## Lunghezza massima tubi Ø 80 mm

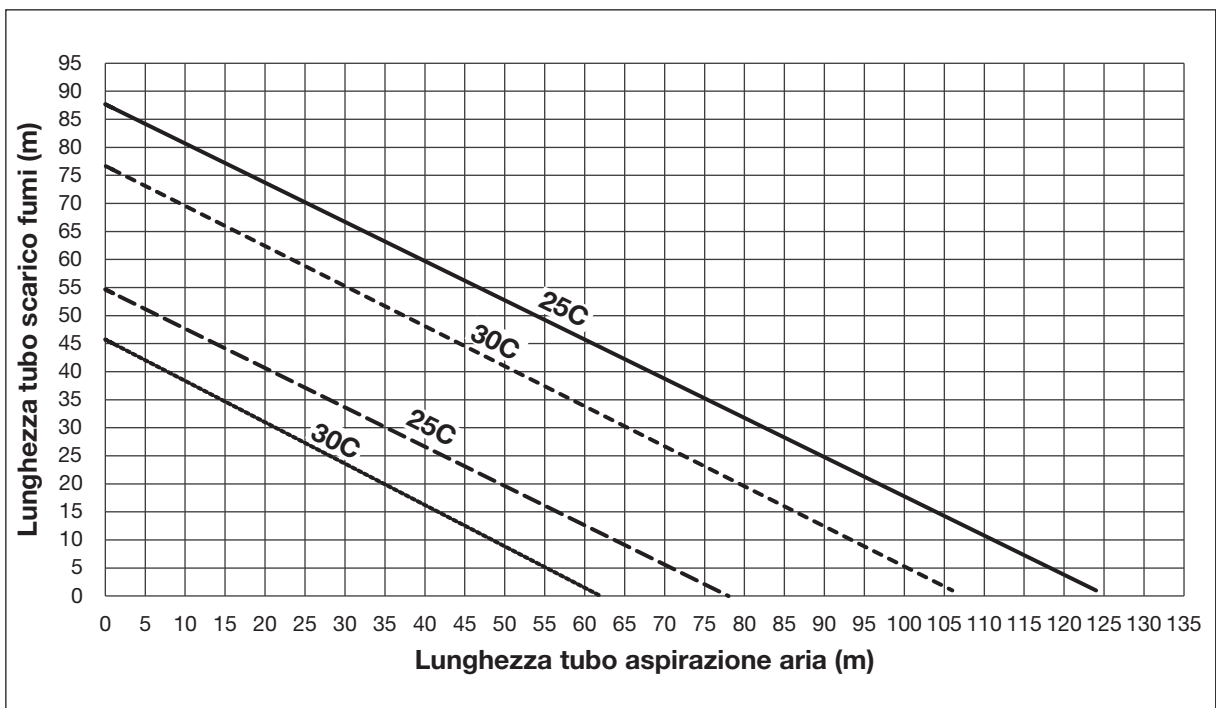

## Condotti sdoppiati Ø 80 con intubamento Ø 50 - Ø 60 - Ø 80

Le caratteristiche di caldaia consentono il collegamento del condotto scarico fumi Ø 80 alle gamme da intubamento Ø50 - Ø60 - Ø80.

**ATTENZIONE** - Per l'intubamento è consigliato eseguire un calcolo di progetto al fine di rispettare le norme vigenti in materia.

In tabella vengono riportate le configurazioni di base dei condotti ammesse.

### Tabella configurazione di base dei condotti (\*)

Aspirazione aria	1 curva 90° ø 80
	4,5m tubo ø 80
Scarico fumi	1 curva 90° ø 80
	4,5m tubo ø 80
	Riduzione da ø 80 a ø 50 da ø 80 a ø 60
	Curva base camino 90°, ø 50 o ø 60 o ø 80
	Per lunghezze condotto intubamento vedi tabella

(\*) Utilizzare la fumisteria in PP presente nel listocatalogo Sylber.

Le caldaie escono da fabbrica tarate a:

	Riscaldamento rpm	Sanitario rpm	Lunghezza massima raggiungibile		
			Tubo Ø 50 mm	Tubo Ø 60 mm	Tubo Ø 80 mm
Conica 25 K	7.000	8.700	6	19	95
			1	9	45
Conica 30 K	7.000	8.700	4	16	80
	7.400	8.700	0	7	35

La taratura del minimo non va modificata.

Qualora sia necessario raggiungere maggiori lunghezze, compensare le perdite di carico con un aumento del numero di giri del ventilatore come riportato nella tabella regolazioni per garantire la portata termica di targa:

### Tabella regolazioni sdoppiatore Conica K

	Massimo numero giri ventilatore riscaldamento	Massimo numero giri ventilatore sanitario	Lunghezza massima condotti intubamento			ΔP all'uscita caldaia con lunghezza massima
			Ø 50 mm	Ø 60 mm	Ø 80 mm	
25C	7.000 rpm	8.700 rpm	6 m	19 m	95 m	180 Pa
	7.100 rpm	8.800 rpm	12 m (*)	33 m (*)	165 m (*)	260 Pa
	7.200 rpm	8.900 rpm	16 m (*)	39 m (*)	195 m (*)	300 Pa
	7.300 rpm	9.000 rpm	19 m (*)	46 m (*)	230 m (*)	342 Pa
	7.400 rpm	9.100 rpm	23 m (*)	53 m (*)	265 m (*)	383 Pa
	7.500 rpm	9.200 rpm	27 m (*)	61 m (*)	305 m (*)	431 Pa
	7.600 rpm	9.300 rpm	29 m (*)	67 m (*)	335 m (*)	465 Pa
	7.700 rpm	9.400 rpm	32 m (*)	73 m (*)	365 m (*)	500 Pa
30C	7.400 rpm	8.700 rpm	4 m	16 m	80 m	180 Pa
	7.500 rpm	8.800 rpm	8 m (*)	26 m (*)	130 m (*)	260 Pa
	7.600 rpm	8.900 rpm	11 m (*)	32 m (*)	160 m (*)	300 Pa
	7.700 rpm	9.000 rpm	14 m (*)	38 m (*)	190 m (*)	342 Pa
	7.800 rpm	9.100 rpm	17 m (*)	44 m (*)	220 m (*)	383 Pa
	7.900 rpm	9.200 rpm	19 m (*)	50 m (*)	250 m (*)	431 Pa
	8.000 rpm	9.300 rpm	22 m (*)	56 m (*)	280 m (*)	465 Pa
	8.100 rpm	9.400 rpm	25 m (*)	62 m (*)	310 m (*)	500 Pa

(\*) Lunghezza massima installabile SOLO con tubi di scarico in classe H1. Nel listocatalogo Sylber, la fumisteria Ø 50-60-80 mm è in classe H1.

## Tabella regolazioni sdoppiatore compatto Conica K

	Massimo numero giri ventilatore riscaldamento	Massimo numero giri ventilatore sanitario	Lunghezza massima condotti intubamento			$\Delta P$ all'uscita caldaia con lunghezza massima
			$\varnothing$ 50 mm	$\varnothing$ 60 mm	$\varnothing$ 80 mm	
25C	7.000 rpm	8.700 rpm	1 m	9 m	45 m	180 Pa
	7.100 rpm	8.800 rpm	7 m (*)	23 m (*)	115 m (*)	260 Pa
	7.200 rpm	8.900 rpm	11 m (*)	29 m (*)	145 m (*)	300 Pa
	7.300 rpm	9.000 rpm	14 m (*)	36 m (*)	180 m (*)	342 Pa
	7.400 rpm	9.100 rpm	18 m (*)	43 m (*)	215 m (*)	383 Pa
	7.500 rpm	9.200 rpm	22 m (*)	51 m (*)	255 m (*)	431 Pa
	7.600 rpm	9.300 rpm	24 m (*)	57 m (*)	285 m (*)	465 Pa
	7.700 rpm	9.400 rpm	27 m (*)	63 m (*)	315 m (*)	500 Pa
30C	7.400 rpm	8.700 rpm	0 m	7 m	35 m	190 Pa
	7.500 rpm	8.800 rpm	4 m (*)	17 m (*)	85 m (*)	256 Pa
	7.600 rpm	8.900 rpm	7 m (*)	23 m (*)	115 m (*)	300 Pa
	7.700 rpm	9.000 rpm	10 m (*)	29 m (*)	145 m (*)	340 Pa
	7.800 rpm	9.100 rpm	13 m (*)	35 m (*)	175 m (*)	380 Pa
	7.900 rpm	9.200 rpm	15 m (*)	41 m (*)	205 m (*)	417 Pa
	8.000 rpm	9.300 rpm	18 m (*)	47 m (*)	235 m (*)	458 Pa
	8.100 rpm	9.400 rpm	21 m (*)	53 m (*)	265 m (*)	500 Pa

(\*) Lunghezza massima installabile SOLO con tubi di scarico in classe H1. Nel listocatalogo Sylber, la fumisteria  $\varnothing$  50-60-80 mm è in classe H1.

Le configurazioni  $\varnothing$ 50 o  $\varnothing$ 60 o  $\varnothing$ 80 riportano dati sperimentali verificati in Laboratorio. In caso di installazioni differenti da quanto indicato nelle tabelle "configurazioni di base" e "regolazioni", fare riferimento alle lunghezze lineari equivalenti riportate di seguito.

Componente	Equivalente lineare $\varnothing$ 80 mm (m)	
	$\varnothing$ 50 mm	$\varnothing$ 60 mm
Curva 45°	12,3	5
Curva 90°	19,6	8
Prolunga 0,5 m	6,1	2,5
Prolunga 1,0 m	13,5	5,5
Prolunga 2,0 m	29,5	12

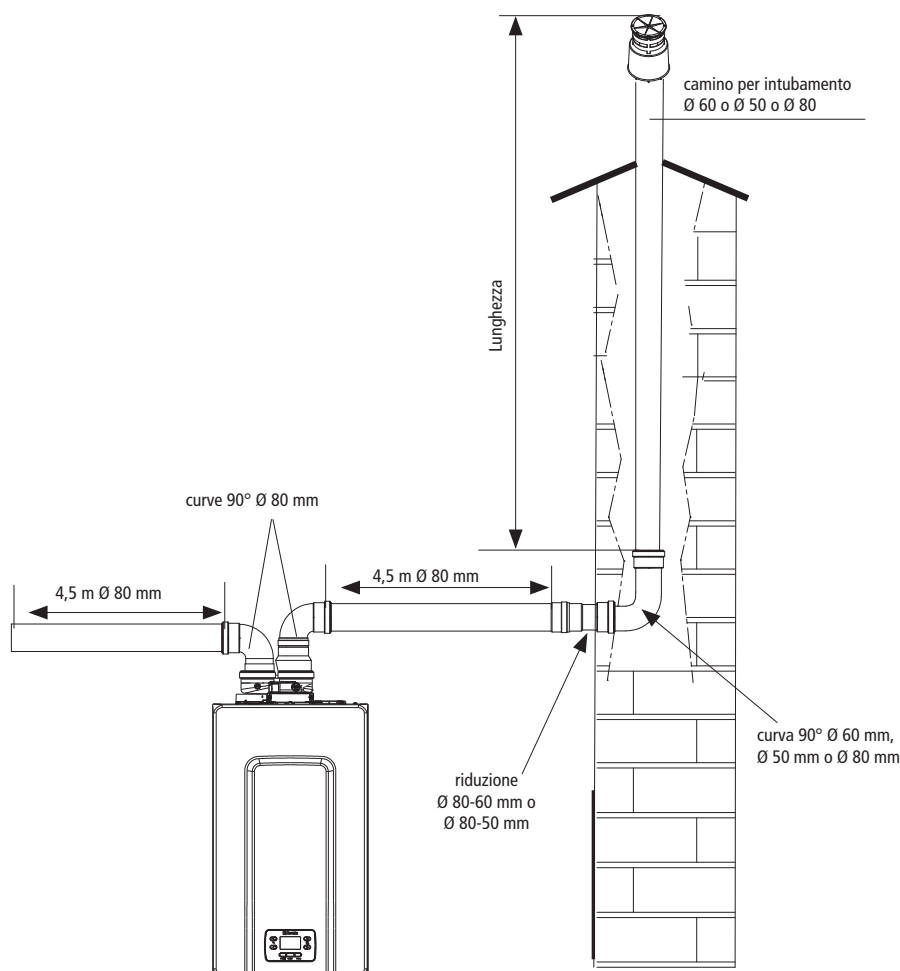



## Conica K

Caldaia murale a gas a condensazione, a camera stagna (tipo C), per installazioni all'interno, all'esterno o ad incasso. Versioni combinate (mod. 25C e 30C). Portata termica riscaldamento/sanitario: 20/25 kW (mod. 25C), 25/30 kW (mod. 30C). Circolatore modulante a basso consumo ( $EEL \leq 0,20$ ), classe NOx: 6, classe di protezione: IPX5D, dimensioni HxLxP: 740x420x249 mm (mod. 25C), 740x420x275 mm (mod. 30C). Modello 25 kW studiato per sostituzioni di apparecchi Sylber installati in cassoni Edilbox (profondità 255 mm). Omologata C(10) per funzionamento in canne fumarie collettive in pressione (clapet fumi opzionale). Compatibile con sistemi ibridi Hybrid System e componibili factory-made. Progettata per funzionare con miscele di gas naturale e idrogeno, fino a un massimo del 20%.

## Caratteristiche

- Bruciatore a premiscelazione e a bassa emissione di NOx.
- Possibilità di combustione Hydrogen Ready 20%.
- Scambiatore primario in acciaio inox.
- Modello 25 kW studiato per sostituzioni di apparecchi Sylber installati in cassoni Edilbox (p. 255 mm).
- Scheda a microprocessore che controlla ingressi, uscite e gestione allarmi.
- Modulazione elettronica di fiamma continua in sanitario e in riscaldamento.
- Accensione elettronica con controllo a ionizzazione di fiamma.
- Ventilatore in corrente alternata controllato da contagiri ad effetto Hall.
- Sonda NTC per il controllo temperatura di mandata del primario.
- Sonda NTC per il controllo temperatura di ritorno del primario.
- Doppio dispositivo per la separazione e lo spurgo automatico dell'aria.
- By-pass automatico per circuito riscaldamento.
- Valvola a 3 vie con attuatore elettrico.
- Vaso d'espansione da 9 litri (mod. 25C: 8 litri).
- Trasduttore di pressione.
- Idrometro visualizzazione pressione acqua di riscaldamento.
- Dispositivo antibloccaggio del circolatore.
- Camera di combustione a tenuta stagna rispetto all'ambiente.
- Valvola gas elettrica a doppio otturatore che comanda il bruciatore.
- Autodiagnostica per segnalazione pulizia scambiatore primario.
- Circolatore a velocità variabile (PWM= Pulse-Width Modulation), a basso consumo ( $EEL \leq 0,20$ ), prevalenza 6 metri.
- Modulazione fino a 1:8, la caldaia ha la possibilità di modulare automaticamente la potenza erogata tra un massimo e un minimo (vedi dati tecnici).
- Termostato limite acqua che controlla i surriscaldamenti dell'apparecchio, garantendo una perfetta sicurezza a tutto l'impianto.

- Sonda fumi: interviene ponendo la caldaia in stato di arresto di sicurezza se la temperatura dei prodotti della combustione supera la massima temperatura di esercizio dei condotti di evacuazione.
- Valvola di sicurezza a 3 bar sull'impianto di riscaldamento.
- Controllo da microprocessore della continuità delle sonde con segnalazione su display di eventuali anomalie.
- Sifone per lo scarico della condensa con galleggiante che impedisce la fuoriuscita dei fumi.
- Sensore di livello condensa che interviene bloccando la caldaia nel caso in cui il livello di condensa all'interno dello scambiatore superi il limite consentito.
- Funzione antigelo di primo livello (adatto per installazioni interne) funzionante anche con caldaia in stand-by che si attiva quando la temperatura dell'acqua d'impianto riscaldamento scende sotto i 5°C.
- Diagnosi mancanza di circolazione effettuata attraverso la comparazione delle temperature lette dalle sonde di mandata e ritorno.
- Diagnosi mancanza acqua effettuata attraverso il sensore di pressione.
- Sistema di sicurezza evacuazione fumi insito nel principio di funzionamento pneumatico della valvola gas.
- Diagnosi sovratemperatura effettuata sia sulla mandata che sul ritorno con doppia sonda (temperatura limite 90°C).
- Controllo ventilatore attraverso un dispositivo contagiri ad effetto Hall: la velocità di rotazione del ventilatore viene sempre monitorata.
- Predisposizione per termostato di sicurezza per impianti a temperatura ridotta.
- Predisposizione per il collegamento con sonda esterna per termoregolazione.
- Predisposizione per termostato ambiente o programmatore orario.
- Predisposizione per collegamento a controlli ambiente della serie "Hi, Comfort".
- Omologazione C(10) per il funzionamento in canne fumarie collettive in pressione (clapet opzionale).

## Certificazioni

- Marcatura CE.
- Regolamento (UE) 2016/426.
- Direttiva Rendimenti: Articolo 7(2) e Allegato III della 92/42/CEE.
- Direttiva Compatibilità Elettromagnetica 2014/30/UE.
- Direttiva Bassa Tensione 2014/35/UE.
- Direttiva 2009/125/CE Progettazione ecocompatibile dei prodotti connessi all'energia.
- Regolamento (UE) 2017/1369 Etichettatura energetica.
- Regolamento Delegato (UE) N. 811/2013.
- Regolamento Delegato (UE) N. 813/2013.
- Regolamento Delegato (UE) N. 814/2013.



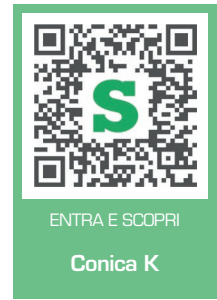

RIELLO S.p.A.  
Via Ing. Pilade Riello, 7  
37045 Legnago (VR)  
tel. +39 0442 630111  
www.sylber.it

Sylber si riserva di variare le caratteristiche e i dati riportati nel presente catalogo in qualunque momento e senza preavviso, nell'intento di migliorare i prodotti. Questo catalogo pertanto non può essere considerato come contratto nei confronti di terzi.

**IL SERVIZIO CLIENTI SYLBER È A VOSTRA DISPOSIZIONE  
CONTATTANDO IL SEGUENTE NUMERO:**

**0442 548902 \***

**ATTIVO 24/24 H, 7 GIORNI SU 7 PER SERVIZI INFORMATIVI  
AUTOMATICI E CON OPERATORE DA LUNEDÌ - VENERDÌ: 8.00 - 19.00**

\* Al costo di una chiamata a rete fissa secondo il piano tariffario previsto dal proprio operatore.



©2024 Carrier. Tutti i diritti riservati.  
Tutti i marchi di prodotto e di servizio citati nel presente  
documento sono di proprietà dei rispettivi titolari